

SR5719

CHARIOT TÉLESCOPIQUE TOUT TERRAIN



- Système 4 roues motrices permanent
- Cabine fermée intégrale
- Direction assistée
- Commandes proportionnelles par joystick
- Simple à utiliser et à entretenir

 **snorkel**[™]
www.snorkellifts.com

CHARIOT TÉLESCOPIQUE TOUT TERRAIN

SR5719

CAPACITÉS SR5719

Capacité de levage max.	2 600 kg
Hauteur de levage max. (A)	5,79 m
Portée avant maxi	3,2 m

DIMENSIONS

Largeur hors-tout (B)	1,89 m
Hauteur repliée (C)	1,93 m
Longueur de la face de la fourche (D)	4,19 m
Empattement	2,5 m
Garde au sol	220 mm

PERFORMANCES

Vitesse de translation max.	27 km/h
Temps de montée/descente	6.9/5 s
Débit hydraulique	70 L
Pression hydraulique	230 bar
Réservoir d'huile hydraulique	70 L
Capacité de carburant	80 L
Rayon de braquage ext.	3,25 m
Pneus	12 x 16,5

MOTORISATION

Modèle de moteur	Yanmar 52kW - Stage V
------------------	-----------------------

POIDS

Poids à vide	4 700 kg
--------------	----------

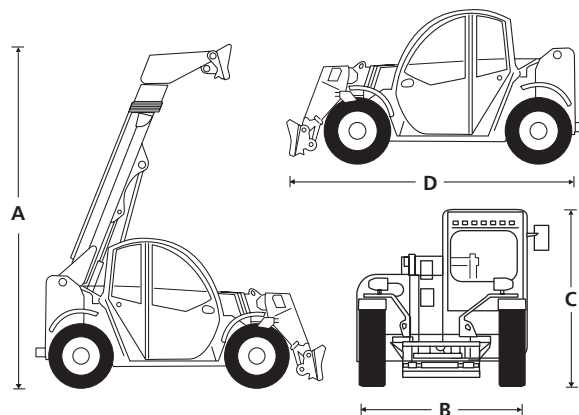

CARACTÉRISTIQUES DE SÉRIE

- Système 4 roues motrices permanent
- 4 roues directrices
- Modes de direction sélectionnables (marche avant, en crabe, coordonnée)
- Circuit hydraulique auxiliaire sur la flèche
- Transmission hydrostatique à vitesse variable
- Composants faciles d'accès pour le service
- Débit constant
- Commandes proportionnelles par joystick
- Panneaux de commandes (jauges et commutateurs) rétroéclairés
- Écran LCD couleur avec diagnostic de la machine et du moteur
- Chauffe-bloc
- Gyrophare
- Feux de route
- Feux de travail sur la flèche (2)
- Garantie 2 ans pièces & main d'oeuvre, 5 ans de garantie sur la structure
- Certification ANSI

OPTIONS

- Feux de travail LED avant et arrière
- Climatisation
- Siège pneumatique réglable
- Teintes spéciales
- Feux de travail sur la flèche (2)

ABAQUE DE CHARGE

